



ユーザーズマニュアル

# 枠交換

ゴルフバック仕様（テーブルリフト付き）

# TMEZ-SC



# はじめに

このたびは、タジマ刺繍機をお買い上げいただきまして、まことにありがとうございます。  
ご使用前に本書をよくお読みいただき、内容を理解されたうえで機械をご使用ください。  
尚、詳細において製品の仕様と異なる場合があります。ご不明点がございましたら、販売代理店までお問い合わせください。

## 本書の位置づけ

本書をはじめ、製品に関わる資料は以下のように構成されています。目的や用途によって必要な資料を参照してください。ユーザーズマニュアルおよびその他資料は、PDF ファイルとして付属の DVD に保存されています。

### ■ユーザーズマニュアル

#### 安全に使用するために

機械を安全に取り扱うための説明書です。ご使用前に必ずお読みください。

#### 基礎知識

機械を取り扱ううえで知っておく必要がある、機種共通の基礎的な知識・作業の説明書です。

はじめて、もしくは機械に不慣れな方はまずお読みください。

#### 操作編

機械の操作、刺繍方法、保守保全に関する手順の説明書です。

#### パラメータ設定

各種パラメータに関する説明書です。

#### 枠交換（本書）

枠の交換手順に関する説明書です。  
機種によっては付属しない場合があります。

#### 各種資料

電気系統図などの技術資料です。

### ■その他マニュアル

#### クイックガイド



刺繍方法や、よく使用する機能の操作手順に関する早見シートです。  
手元に置いておくと、すぐに参照できて便利です。

#### オプション装置

各種オプション装置のセットアップ、操作、保守保全等に関する説明書です。

# 安全についての表記と意味



機械の取り扱いにおける注意事項を以下のように表記しますのでお守りください。

表記	表記の意味
 <b>危険</b>	死亡、あるいは重傷※ <sup>1</sup> となる危険性がきわめて高い注意事項
 <b>警告</b>	死亡、あるいは重傷※ <sup>1</sup> となる可能性のある注意事項
 <b>注意</b>	軽傷※ <sup>2</sup> 、あるいは物的損害が生じる可能性のある注意事項



※1：感電、怪我、骨折などで後遺症をもたらすもの、あるいは治療に入院や長期の通院を要するもの。

※2：治療に入院や長期の通院を要さないもの。

本文中で使われる図記号の意味は以下のとおりです。

図記号	図記号の意味
	禁止事項
	感電するおそれのある事項
	安全のために守っていただきたい事項

## その他の表記について

表記	表記の意味
	縫い上がりなどに影響する注意事項を示します。
	知っておいていただきたい知識、知っておくと便利な知識を示します。

## 免責事項ほかについて

- ・ 機械の外観や仕様、およびマニュアルの内容は、改良のため予告なく変更することがあります。あらかじめご了承ください。
- ・ 画面の表示内容や図は、機械の仕様、ヘッド数や針数、オプション装置の有無によって異なる場合があります。
- ・ マニュアルの記載内容を守らないことにより生じた損害、およびマニュアルに記載された内容以外の修理、分解、改造による故障・損害について、弊社は一切の責任を負いません。
- ・ 弊社の承諾なく、マニュアルの一部または全部を複写、複製、転写することを禁じます。

## ゴルフバック枠

---

1. ゴルフバックの取付け ..... 6
2. 枠種変更 ..... 8

## 原反枠

---

1. 原反枠ユニットの取付け ..... 10
2. 枠種変更 ..... 13
3. 生地の設定 ..... 14

## 第1章

# ゴルフバック枠

## 1. ゴルフバックの取付け

ここでは、現在付いている枠ユニットを取り外してからの取り付け方法を説明します。

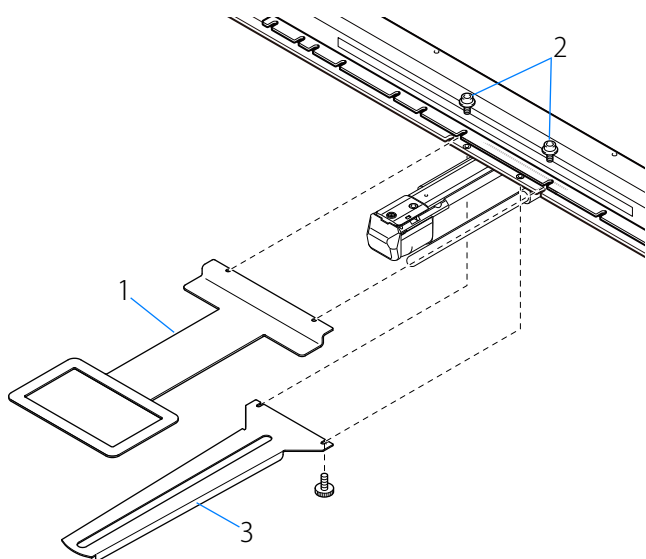

1 ゴルフバック枠 1 をネジ 2 で取り付ける。



- ゴルフバック枠は、刺繍サイズによって各種あります。詳細は販売代理店にお問い合わせください。
- 垂れ下がり防止板3は、ゴルフバック枠1のサイズが大きくて、先端部が垂れ下がるときに取り付けます。

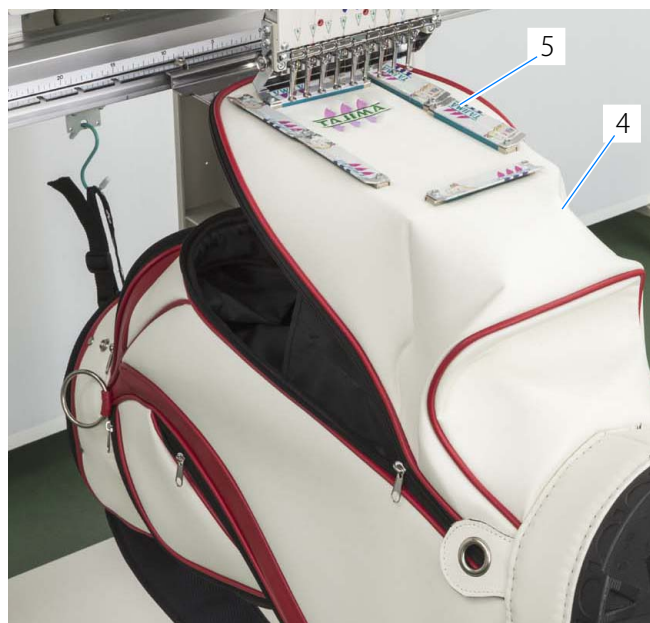

2 ゴルフバック 4 をゴルフバック枠に被せ、マグネット 5 で取り付ける。

【ゴルフバックの取付け例】

写真 A



テーブルリフタを上げて、ゴルフバックを支えています。

写真 B



テーブルリフタ未使用  
テーブルリフタを下げた状態です。

写真 B-1、B-2  
フックを使用してゴルフバックを吊り下げています。

写真 B-1



写真 B-2

後ろから撮影





# 2. 枠種変更

枠を交換したときは、交換した枠種に合った駆動方式に変更します。刺繍途中は変更できません。

## ⚠ 注意

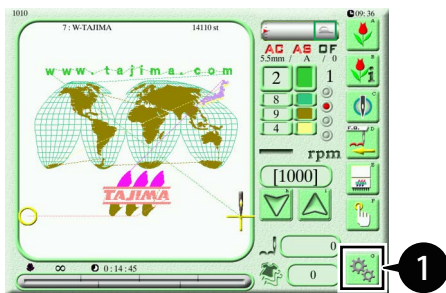
⊘ 操作するときは、テーブルの上に手を置かないでください。枠が動くため、指や手を負傷するおそれがあります。



1 メイン画面の  を押す。

赤枠部は設定中の枠種が表示されます。

-  : 原反枠
-  : 帽子枠
-  : 袋物枠

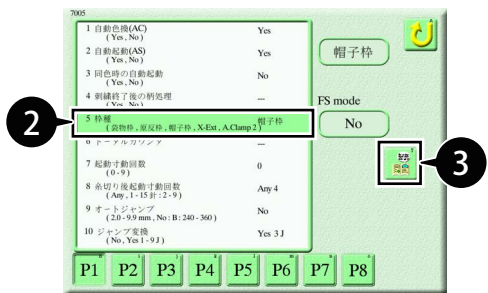

2 [5. 枠種] を選択する。

3  を押す。

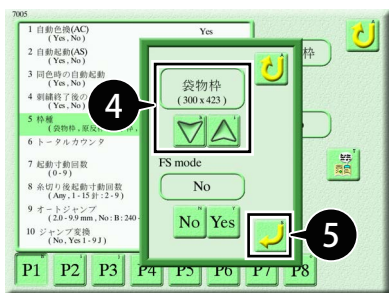

4  を押し、「袋物枠 (300×423) または袋物枠 (379×525)」を選択する。

 ・ ゴルフバック枠の刺繍サイズに合わせて、ソフト枠リミットを設定してください。

・ 「袋物枠」を選択後、FSモードを設定するときは、「Yes」を選択してください。

 を押す。

枠設定が変更されます。

 ・ 枠種を変更するとデータセットが解除されます。

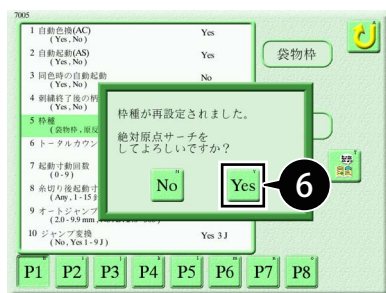

5  を押す。

枠が絶対原点に移動後、元の位置に戻ります。



- ・ 枠設定を変えると刺繍範囲が変わるため「絶対原点サーチ」をします。

## 第2章 原反枠

### 1. 原反枠ユニットの取付け

ここでは、現在付いている枠ユニットを取り外してからの取り付け方を説明します。

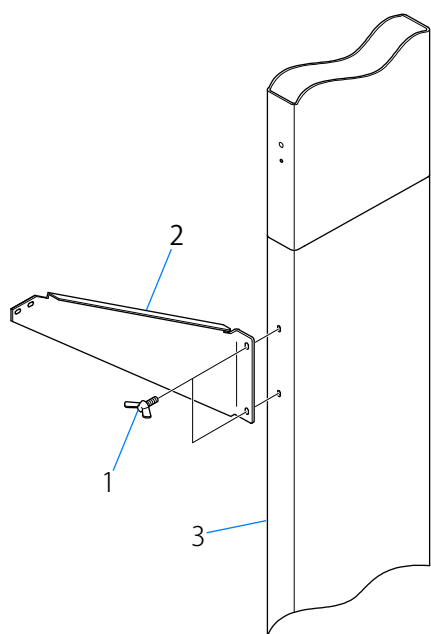

- 1 蝶ボルト 1 でテーブルブラケット 2 を脚 3 に取り付ける。



・この説明は、右側の取り付け方法です。左側も同様に部品を取り付けます。

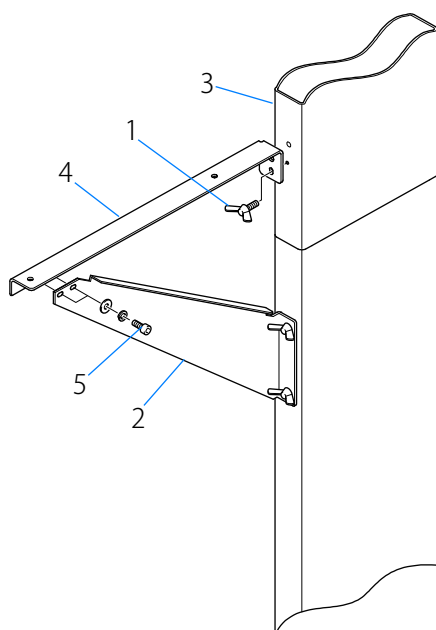

- 2 蝶ボルト 1 でテーブルサポートベース 4 を脚 3 に取り付ける。
- 3 ネジ 5 でテーブルサポートベース 4 をテーブルブラケット 2 に取り付ける。

- 4 蝶ボルト 1 でテーブル 6 をテーブルサポートベース 4 に取り付ける。

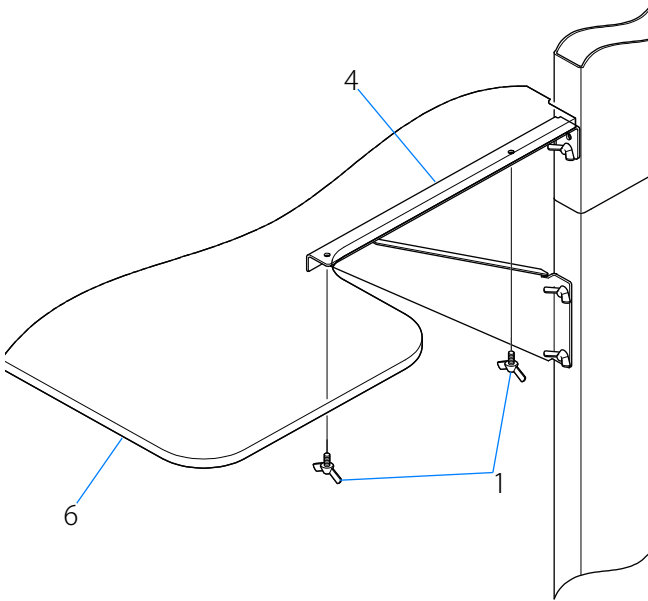

- 5 ボックスカバー 7 を取り外す。

- 6 ネジ 8 を脚 3 に取り付ける。  
ネジ 8 の頭部（先端部）は、テーブルサポートベース 4 の位置決め用ですので、現時点では、ネジ 8 を任意の位置に取り付けます。

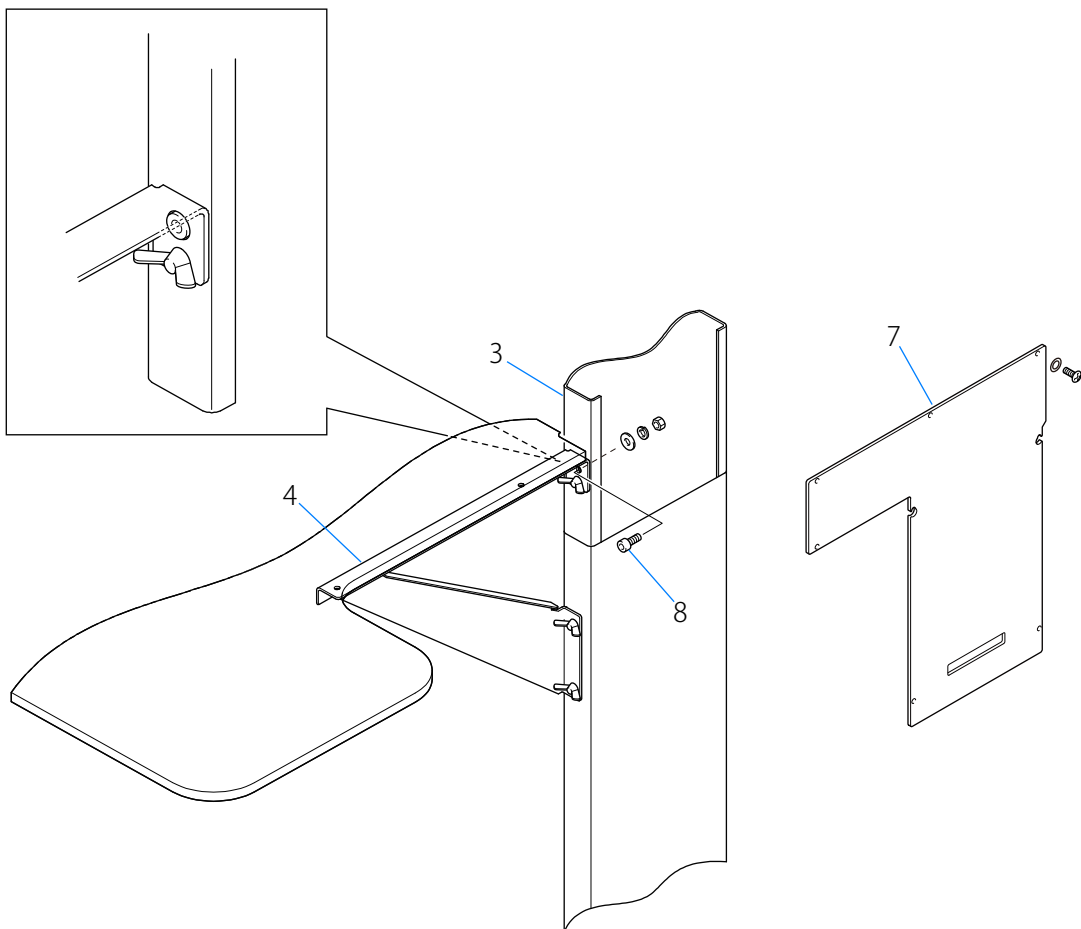

- 7 テーブルの上面 9 と針板の上面 10 がほぼ一致していることを確認する。  
0.5mm 以上の差があるときは、ネジ 8 と蝶ボルト 1 を緩めてテーブル 6 の高さを調整する。

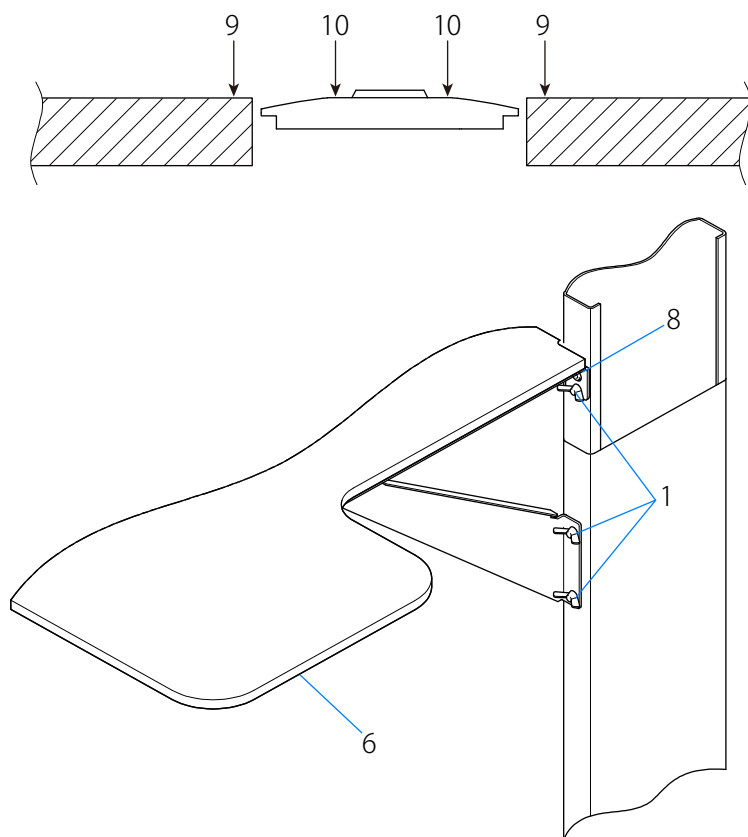

- 8 原反枠 11 を取り付け、ネジ 12 で固定する。

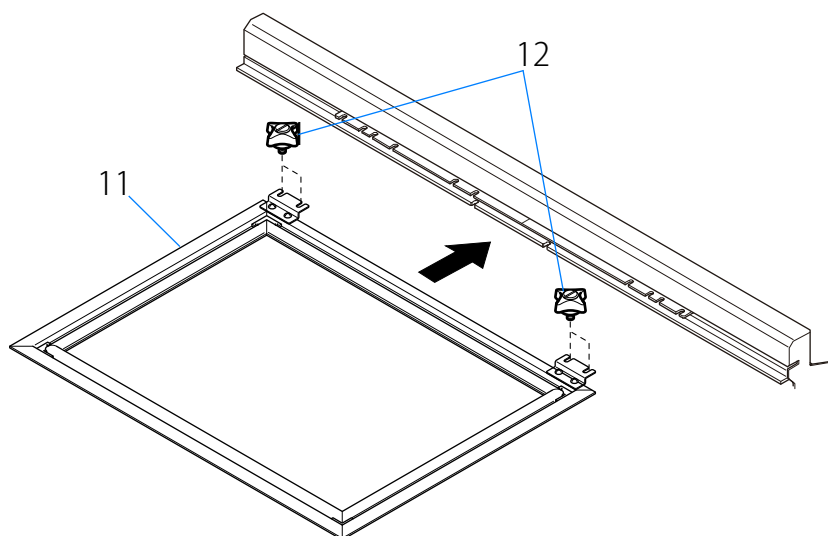



## 2. 枠種変更

枠を交換したときは、交換した枠種に合った駆動方式に変更します。刺繍途中は変更できません。機種によって画面表示が異なります。

### ⚠ 注意

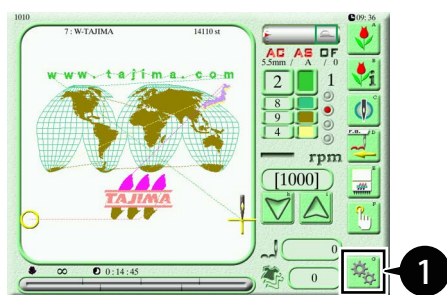
⊘ 操作するときは、テーブルの上に手を置かないでください。枠が動くため、指や手を負傷するおそれがあります。



1 メイン画面の  を押す。

赤枠部は設定中の枠種が表示されます。



：原反枠



：帽子枠



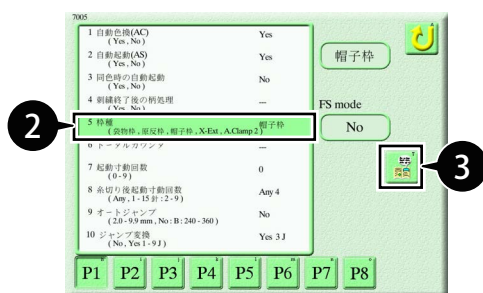

：袋物枠

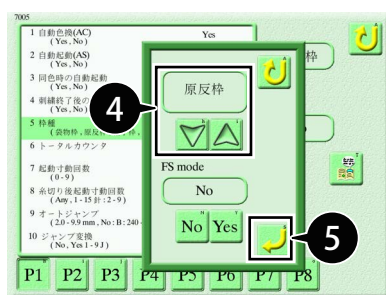

2 [5. 枠種] を選択する。

3  を押す。



4  を押し、「原反枠」を選択する。



・「原反枠」を選択後、FSモードを設定するときは、「Yes」を選択してください。

5  を押す。

枠設定が変更されます。



・ 枠種を変更するとデータセットが解除されます。

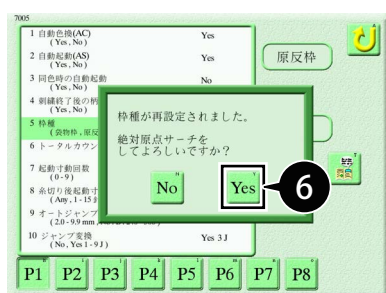

6  を押す。

枠が絶対原点に移動後、元の位置に戻ります。



・ 枠設定を変えると刺繍範囲が変わるため「絶対原点サーチ」をします。

## 3. 生地の設定

原反棒に生地をセットし、クリップをはめます。

なお、クリップは長さによって各サイズあります。生地を均等に固定できるように配置してください。



- ・ 生地の手張り方については、別冊の『基礎知識』を参照してください。

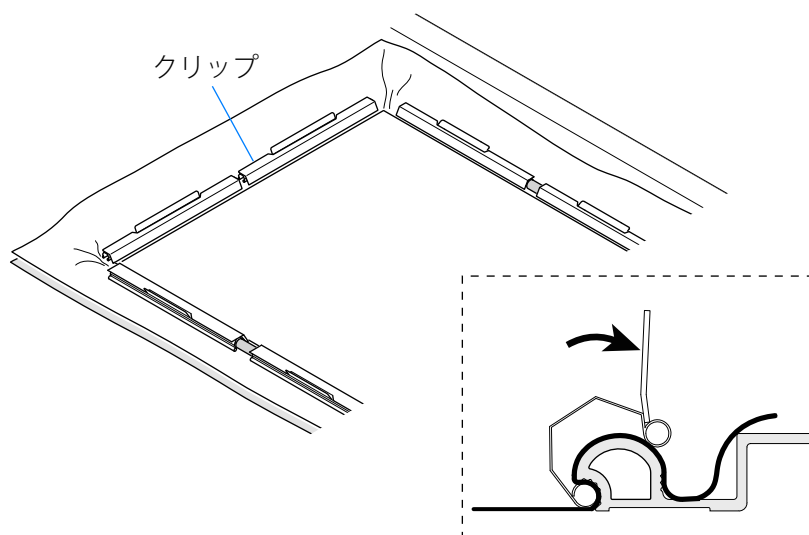

■製造元：株式会社 **TISM**

住所：〒486-0901 愛知県春日井市牛山町 1800 番地

TEL：(0568)33-1161（代表） FAX：(0568)33-1191

■販売元：タジマ工業株式会社

住所：〒486-0901 愛知県春日井市牛山町 1800 番地

TEL：(0568)37-1130（代表） FAX：(0568)37-1230