

◇ 組付方法

1. Aセット

ガイド1をカラー2に通した状態でホルダ3にカチッと音がするまではめ込みます。

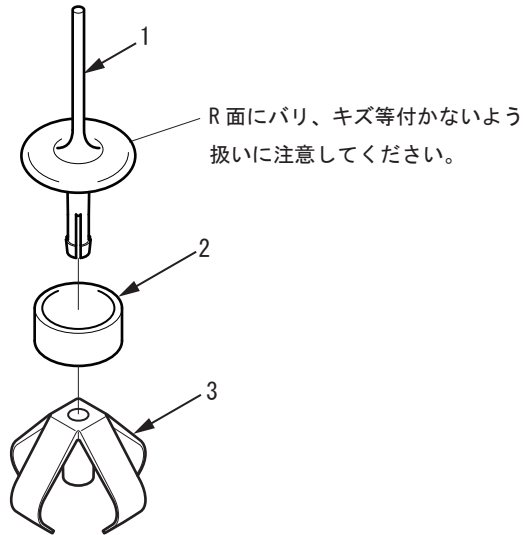

2. Bセット

ツバがある方を下にして糸ガイドカラー5をキャップ4の内側から溝にはめ込みます。

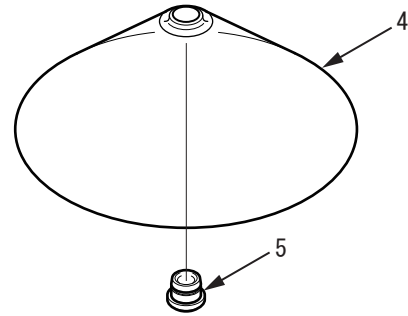

◇ 使用方法

1. Aセットを糸コーン上部の穴に差込み固定します。

2. 糸をBセットの内側から上に向かって通し、BセットをAセットにかぶせます。

その後、通常通り糸を機械に通してください。

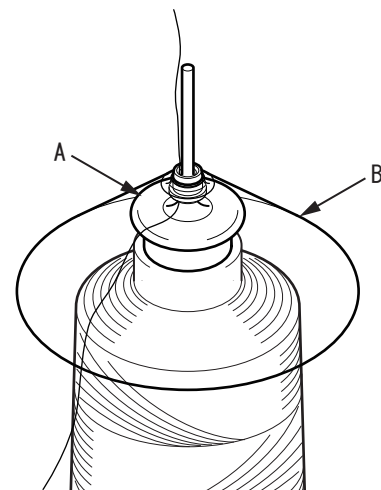
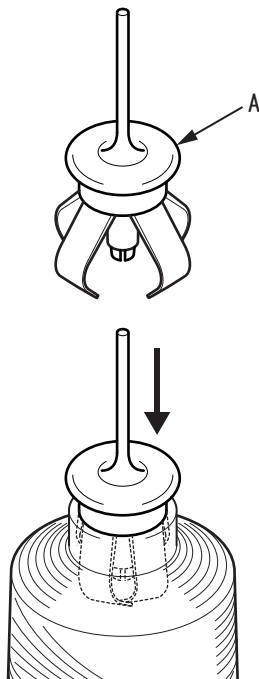

◇ パーツリスト

名 称	パーツNo.
1. ガイド：スナール防止	0D0110540000
2. カラー：スナール防止	0D0110550000
3. ホルダ：スナール防止	0D0110530000
4. キャップ：スナール防止	0D0110520000
5. 糸ガイドカラー：白：φ4.5	516501010010

◇ 仕様

糸コーン上部の穴径 φ17mm 以上

◇ 注意事項

抜き差しの扱いは丁寧に行ってください。